



**INFITECH
SOLUTION**



Innovative Solutions & Expert Manufacturing



インパクト

INFI-CUT

Carbide Cutting Inserts

ABOUT THE PROMOTER



Hi Friends ,I am Sugumar with More than **3 Decades** of Experience , representing My Company **Infitech Solution**, a beacon of innovation headquartered in the vibrant city of **Chennai, Tamil Nadu**, nestled in the **Southern Part of India**.

At **Infitech Solution**, we pride ourselves on being architects of digital transformation, offering a suite of **cutting-edge technological solutions** tailored to meet the unique needs of businesses in today's dynamic landscape.

What sets **Infitech Solution** apart is not just our commitment to delivering innovative solutions, but also our unwavering dedication to customer satisfaction. **Your success is our success**.

Our track record of success is marked by numerous accolades and satisfied clients, further cementing our position as a trusted partner. We committed to deliver value-driven solutions that drive growth, efficiency, and competitive advantage for our clients.

Thank you for the opportunity to share a glimpse into the world of **Infitech Solution**.

I look forward to discussing how we can partner with you to unlock new possibilities and achieve your business objectives.

OUR VISION / MISSION / VALUE / CULTURE



VISION

- *To Be A Leading Solution Provider In India with All the Required Facilities Under 1 Roof.*

VALUES



- *Respect Each Other*
- *Employees Career Growth*
- *Honesty & Integrity*

MISSION



- *Delight Our Customer with Right Service on time Every time*
- *Leverage our Expertise In the chosen Field.*

CULTURE



- *Work Transparency*
- *Team Work / Punctulate/ Innovations*

FROM THE PROMOTER'S DESK



Infitech Solutions is an organization, incorporated in the year 2019 with the sole motive of accomplishing customers' specific demands.

Therefore, the company has focused all its efforts towards supplying of

- **Fixture Designing & Manufacturing for all Segments.**
- **Spares Manufacturing.**
- **Exports - All types of Machining Components & Parts. (*Sheet Metal, Plastic & Aluminum*)**
- **Import - Carbide Cutting Tools, Standard Accessories. *INFI-CUT*.**
- **Consultancy Service for Marketing**

OFFICIAL COORDINATOR & MANUFACTURER FOR JAPANESE COMPANIES.



事業ミッション&事業内容



事業ミッション 「草の根コンサル集団が、インド14億の生活を変える」

会社名の由来は、「インドの木」Indus Treeが大きく育つように、インド14億の生活が豊かになるように、産業、科学技術、製造業 Industry分野で貢献するという、事業ミッションから来ています。インドは産業発展途上国であり、日本企業が食いたい市場の一つです。インド国民がそれを望み、待ち望んでいます。しがい方、日本企業はインドの無秩序で力加の国民性に恐れをなし、ブレーキが掛かっています。私たちは、ブレーキを外しながら、それを「プラス」に変えて行きます。日本人の強み「技術力」「知識力」「インフラ」「IT」の強み「市場開拓力」「事業展開力」との「掛け算」さらには「べき乗」のシナジーを実現させ、低リスクで親密なWin-Win関係を構築していきます。

事業内容

1. 日印製造業&IT業コンサルティンク

過去30年間の日印ビジネスの経験とネットワークを最大限に活用し、日印の製造業者&IT企業が持つ課題解決のため、両国の間に立って、F/S、コンサルティンク、各種サポートをご提供。



- 日本企業およびインド進出済み日系企業向け
 - ・市場調査、F/S調査、戦略立案、現地探察
 - ・サプライチェーン開拓、資材開発、製品調達
 - ・現地販売戦略、販売展開、見本市参加
 - ・現地企業とのJ-V提携、進出サポート
 - ・現地見本市参加-視察のサポート
 - ・インド人材紹介

- インド企業および日本進出済みインド企業向け
 - ・日本国内での販路開拓&PR業務受託
 - ・国内販売戦略、販売展開
 - ・日本進出サポート
 - ・日本企業との技術提携、J-V
 - ・技術指導（設計、採掘、生産、品質等）
 - ・日本国内見本市参加-視察のサポート

付随するサービス業務

- ・翻訳-通訳、現地スタッフ-ホテル&車の手配
- ・外国語ウェブサイト、カタログ等制作（英語、インド現地語）
- ・インド国内各種手続き-法務-労務-税務-特許のサポート
- ・業界展、EC、オンラインを使ったマーケティング
- ・融資-セミナー、出版物-HP-ブログマガジンの情報提供 等

2. ITソリューション&3Dシミュレーション-CAD/CAM

ウェブサイト、クラウドシステム、業務アプリケーションを制作。また、製造分野での3Dシミュレーション、3Dデータ解析等、新規開発サポートや、生産性・作業環境改善をご提案。インドでのオフショア開発によって、低価格で高品質のソリューションをご提供。

3. インド伝統医学アーユルヴェーダの普及

本場インドのくつろぎ環境で本場のアーユルヴェーダをご提供。

Indus Valley Ayurveda Centre (インド・マイソール)の日本窓口として、アーユルヴェーダの普及活動、現地でのトリートメント&トレーニング開催。
Kairali Group (インド・トリートメント)のアーユルヴェーダ商品の個人輸入代行、およびトリートメントプログラムの広報。
Berberyn Resort (スリランカ)のトリートメントプログラムの広報。また、アーユルヴェーダ普及のためのセミナー等も開催。



コンサルタン&パートナー(日本)

代表 大矢 浩史



株式会社インダストリー 代表取締役
株式会社大矢工業 専務取締役
元JSDT新規進出専門家(2013-2015)、中小機構国際化推進アドバイザー(2018-)、海外生産現場管理アドバイザー(2021-)、日印都市開発 事業開発主幹(2018-)、東京工業大学機械理工学(機械工学専攻)修士課程修了
海外エンジニアリング会社にて55社以上システム開発(ソフトウェア開発システム、工場制御システム、自動化システム等)、最大売上企業として、東海道新幹線建設、ホーキング787製造治具製作、中国国際航空工事等にも携わる。1995年よりJSDT教育文化団体日本代表として海外研修金庫運営、のべ千人を支援。2010年より新設日印ビジネスコンサルタン。現在、工業技術の知見を活かし、日印製造業、ITファーム向けにコンサルティング活動。海外のインド法人日本代表。
【資格】一級建築士、一級建築師(管理技士)、一級土木施工管理技士、一級建築師(資格)1等
【著書】「図解学術 機械のしくみ」(図解学術 算数・数学)(ナツメ社)等、計10冊

アライアンス コンサルタン

藤巻 治

株式会社インダストリー プロジェクト総担当部長

1970年、東京生まれ。化学プラント、港湾設備等の輸出体制の構築を数回、海外向けプラント機器の契約、製造、設置までの交渉・管理、米国向けアンモニアプラント建設、南アフリカ向け大型ターボ、カナダ向け化学プラント建設、台湾向けPTAプラント建設、韓国電力向け送電設備等、大型案件に携わり成功へと導く。現在、新規企業との顧問、アドバイザーとして、ビジネス戦略立案、ビジネス開拓等で活躍中。



朝長 浩

株式会社インダストリー テクニカルアドバイザー

1974年、トヨタ自動車株式会社、グローバル生産推進センターを主軸、トヨタキルコスモーター(トヨタのインド法人)副社長歴任。近年退職後、トヨタ生産方式を軸とした生産者として、インド総メーカ一部品メーカ等の二十数工場でも、送り無断で、インド製造業の発展に貢献。現在、Tomonasa Production Support Consultingチームコンサルタンとして活躍中。

加納 基夫

株式会社インダストリー ビジネス開発担当顧問

元JSDT新規進出専門家(2013-2015)
慶應義塾大学経済学専攻

1972年から約三十年間、住友商事の高社として活躍。米国住友商事シニアバイスプレジデントとして生産物、不動産部門統括責任者として活躍。シフト制工場企業も務める。その後、新設企業「オアシス」の一員としてインドに在籍事務所としてインドでの新規開発者、海外ビジネス開発の専門家として活躍。



内田 健輔

株式会社インダストリー 特許担当顧問 理学士・理士

知財戦略-新製品開発出願戦略専門家
京都大学理学部物理学系修士課程修了

旭化成研究所にて約二十年間、各種高分子商品(合成樹脂、合成繊維、合成ゴム)の開発開発、約20年間、知財戦略部門、特許開発業務、早期退職後、大学で専攻特許事務所勤務。
【資格】弁理士、作業環境測定士一級

齋藤 誠

株式会社インダストリー インド進出&ビジネス展開担当顧問

株式会社インドビジネスセンター 特別顧問
東京工業大学機械情報学専攻(2024-)
中央大学法学部

1984年、アジソン精糖(現東アジソン)入社。主にローカル事業展開に携わり、アジソンUSAではミシンのマーケティング、アジソンヨーロッパでは副社長(営業-資源)として、高田事業に加え、フェニックス工場の事業を推進、トヨタ新設の企業、立ち上げに携わる。2011年から、インドP&Gのローダーとして、インド事業全体の開発定から携わり、現地法人2社を設立し、現社社長としてインド事業を確立。定年退職後、中経路産業地でのアドバンス業務、東知知外関係の国際アドバイザーを含め、日印間ビジネスコンサルタンとして活躍中。



アライアンス コンサルタン

P. S. Satish



Saraswati Industrial Services代表、産業製「Machine Maker」編纂業員
マソール大学工学部機械系、IT工学部機械系修士課程修了
ポシインド法人にて23年間(うち3年間はドイツ)勤務し、国際調部門長も勤める。世界最大規模のソフトウェア60社以上を訪問。現在は製造業向けトレーニングプログラムを提供。6社以上の会社及び工科大学にて指導者。
【著書】"Knowing is not same as Doing"
"The Great Entrepreneur Blueprint 52 Dimensions"



Kallol Roy

KR Consultants代表、東洋セキス(株)インド法人Director

MD(Management Development)としてMBA取得
1984年にカルネスタムで設立。入社後、工場立ち上げ等、自身のさまざまなプロジェクトを担い成功し、特に日本の管理手法による自動車設立、品質管理、メンテナンスを担当し、チームのレベルアップを導く。その後マルチスズキ子会社Mark Auto Industries Ltd社長。日印合併会社Kuma Stainless Tubes Ltd設立に尽力し現役役員。球気ガスシステム用チューブ製造。2006年からJK Fenner社事業取締役副社長兼 president 歴任。現在日系企業向けに機械コンサルタンとして活躍。
【受賞】IMEA(Indian Manufacturing Excellence Award)



Ashok Kumar Srivastava

Win Win Solutions CEO

ITカテゴリー工学部
50年以上にわたる多国籍企業での業務経験。コンサル経験、ファイナンス&及びグッドイヤー上級職員経験。P&Gの生産人創設メンバーとして働き、副社長として引退。
退職後、Win Win Solutionsを設立し、日系企業(製材、化成、キッコーマン等)を含む外国企業向けに、インド市場参入&ビジネス展開等、戦略的コンサルティンクを提供。
AI分野の世界的IT企業であるAmplify, aiの諮問委員会メンバー。

Selvaraj ArokyaSwamy

E D Enterprises電子工学科卒業

Anna University電子工学卒業
電子技術を含む様々な製造業分野での製造業-サプライヤー-両業務に30年間携わる。特にTATA MOTORSの建設&サプライヤーとして、シリコン一部品や電子部品製造等の経験を積み、これらの経験を踏まえ、2019年にE D Enterprisesを設立し、メーカー向けに製造サポート、サプライヤー開拓、サプライチェーンマネジメント等のコンサルティンクを行う。



Sumit Chanda

インド国内製造業、主に自動車産業、機械関連分野で、30年以上エンジニアとして活躍。Maruti Suzuki、Tata Auto Comp、TVS Sundram Fastenersに在籍。最後は、Panasonic Indiaにて製造としてビジネス開発に携った後、定年退職。日系企業での業務経験を元に、日系企業向けにインドビジネス展開&サプライチェーン開発をサポート。

Sugumar G

InfinTech Solution代表

加工技術者及び、金型加工業界、特に金型設計&製作、精密機械加工、シートメタル加工分野で、約20年経験を持つ。その経験と知識を生かし、2022年にInfinTech Solutionを設立し、南インドの加工メーカー向けに各種切削工具を開発、また、金型の設計・製作・販売を手がける。特に南インドの金型加工業界に幅広いネットワークを持ち、サプライチェーン開発を得るとする。



アライアンス パートナー

株式会社代表取締役 三宅 大樹
ハイパーステール(代表取締役社長 江口 力)
REIFA JAPAN(株) (代表取締役社長 横尾 恵子)
ベール/トラ (代表取締役 鈴木 朝夫)
Y AND F ASSOCIATES LLC (代表取締役 吉野 勇)

ハリーコンサルティンク事務所(代表 松村 謙徳)
サティア事務所(代表 中北 一誠)
TOMO Jason Trading(代表 廣野 良史)
トラパリートレーディング(代表 ザルキ トラパール)
※敬称略



OUR PORTFOLIO

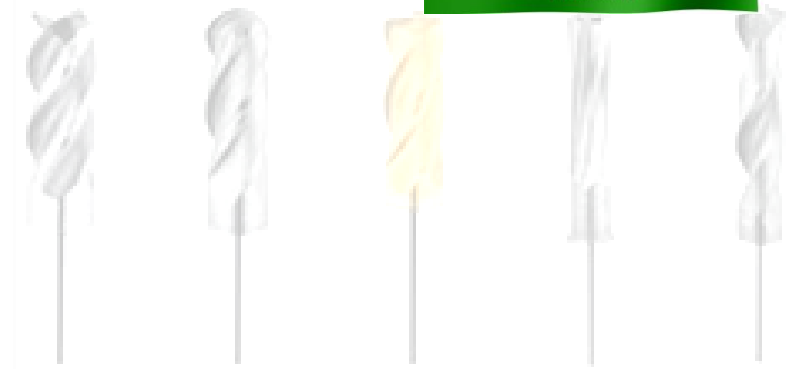



Our Profile

Tools & Fixture Design for all segments(Sh. Metal, Plastic & Aluminum).

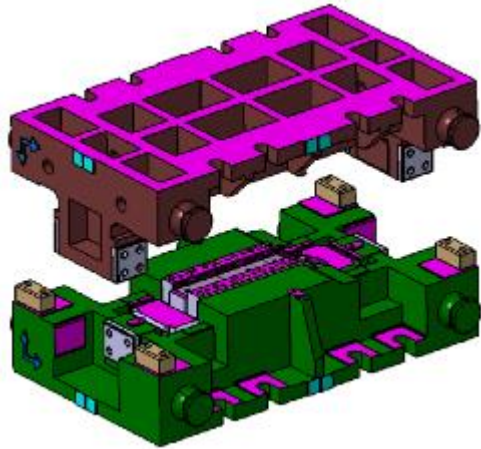

Sheet Metal

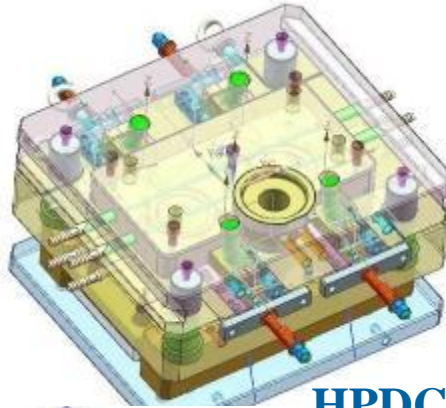

HPDC

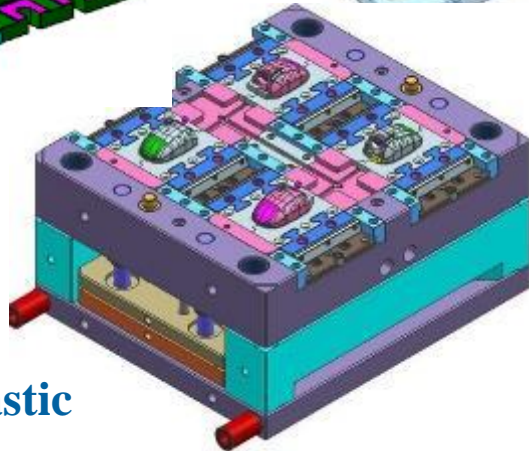

Plastic

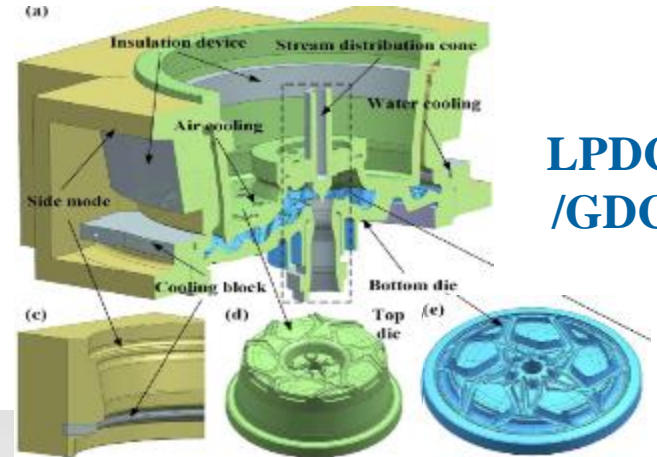

LPDC /GDC



Fixtures

Our Profile



Fixture Manufacturing for All Segments

- Assembly / Checking Fixtures for Sheet metal & Plastics.

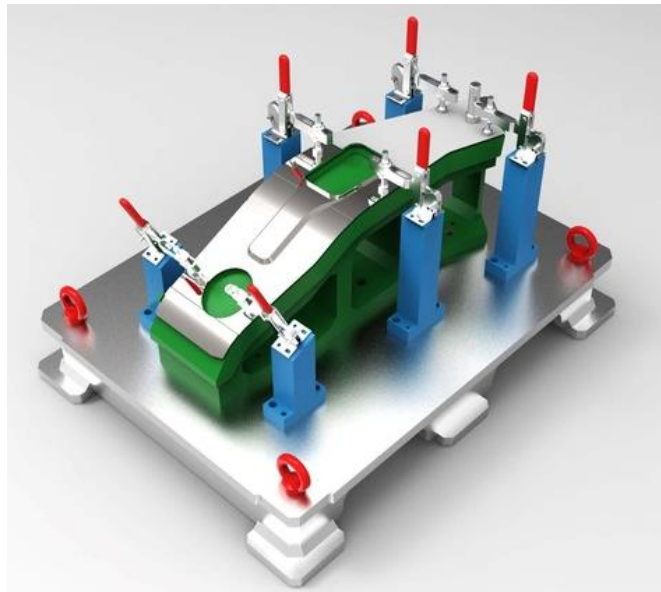

Our Profile

Checking / Assembly / Welding Fixtures for Sheet metal.

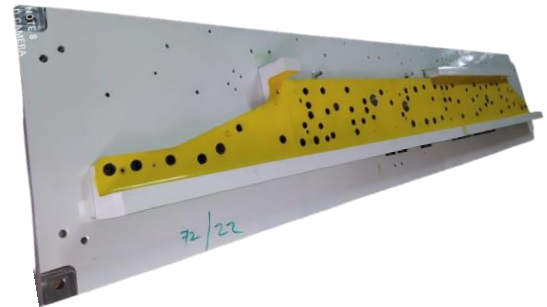
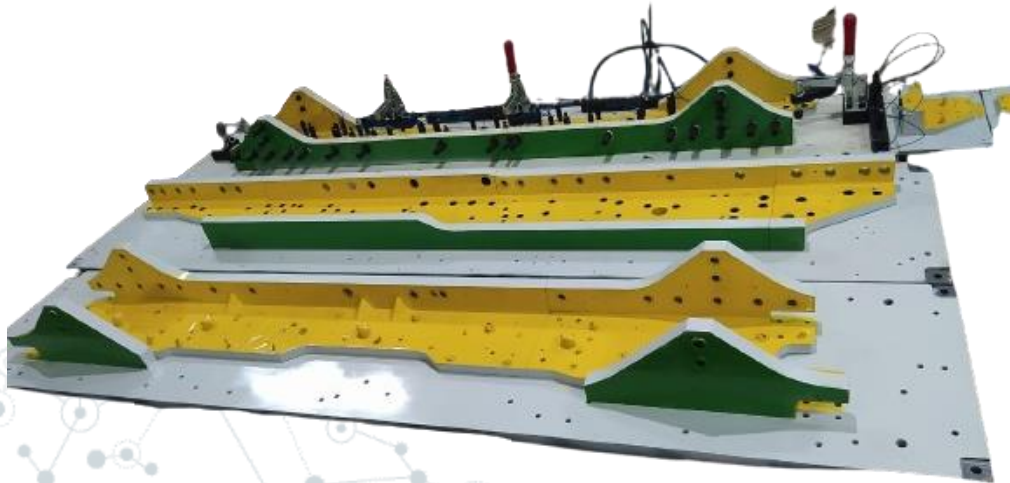
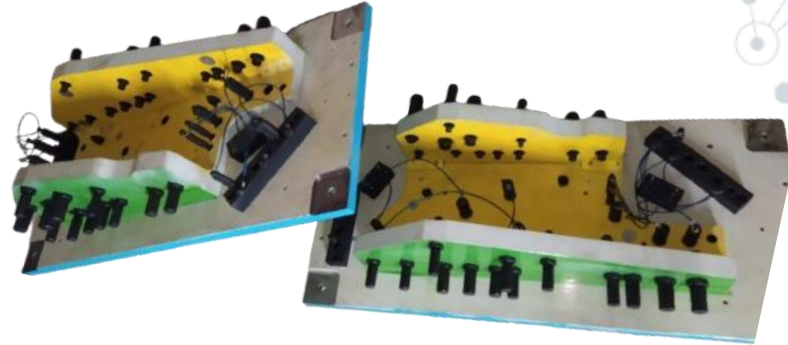

Checking / Assembly / Welding Fixtures for Sheet metal.

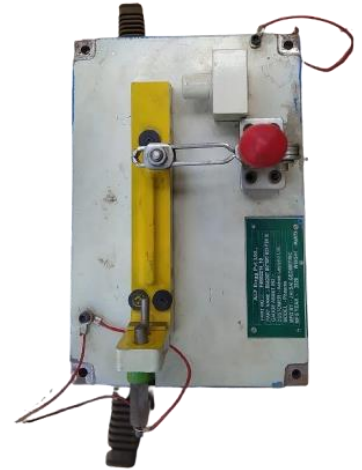

Our Profile



Fixture Manufacturing for All Segments

- Assembly / Checking Fixtures for Sheet metal & Plastics.

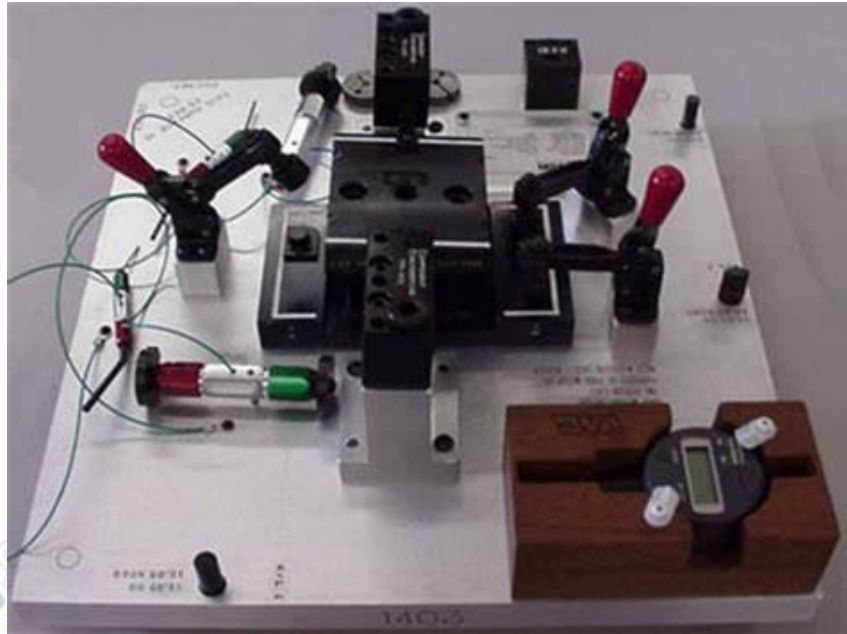

Our Profile



Sparts Manufacturing for All Segments

- Sheet metal Progressive / Tandem / Transfer / Panel tools.
- Tools for GDC / LPDC / HPDC components

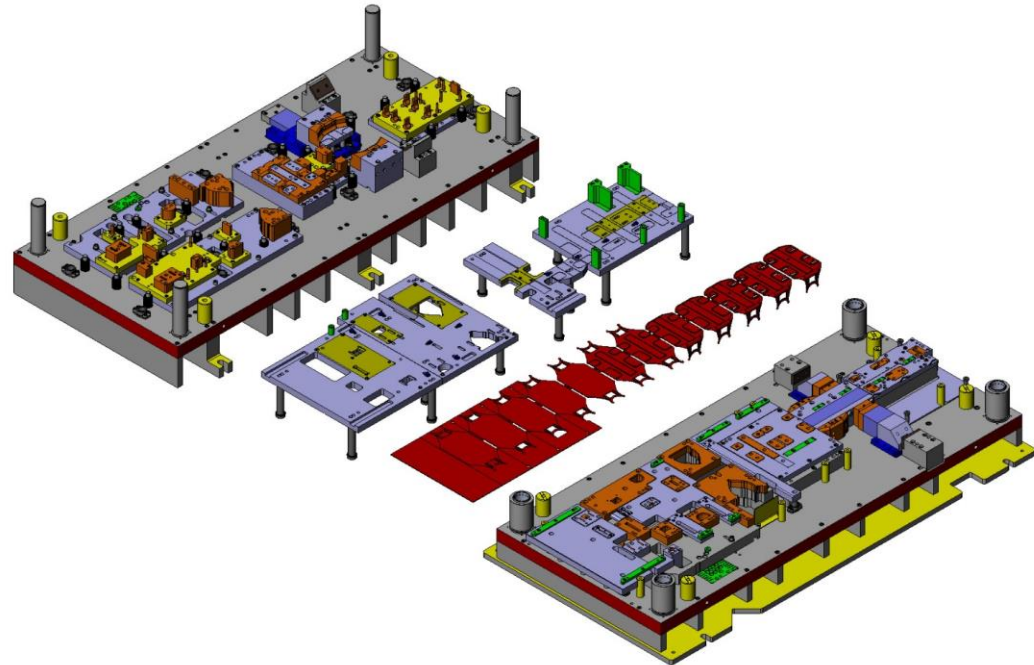
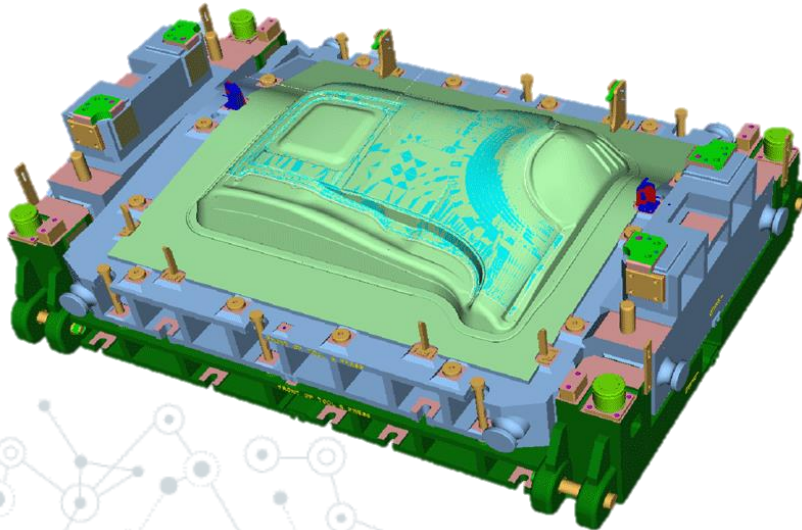

Our Profile

Sparts Manufacturing for All Segments

- Sheet metal Progressive / Tandem / Transfer / Panel tools.
- Tools for GDC / LPDC / HPDC components

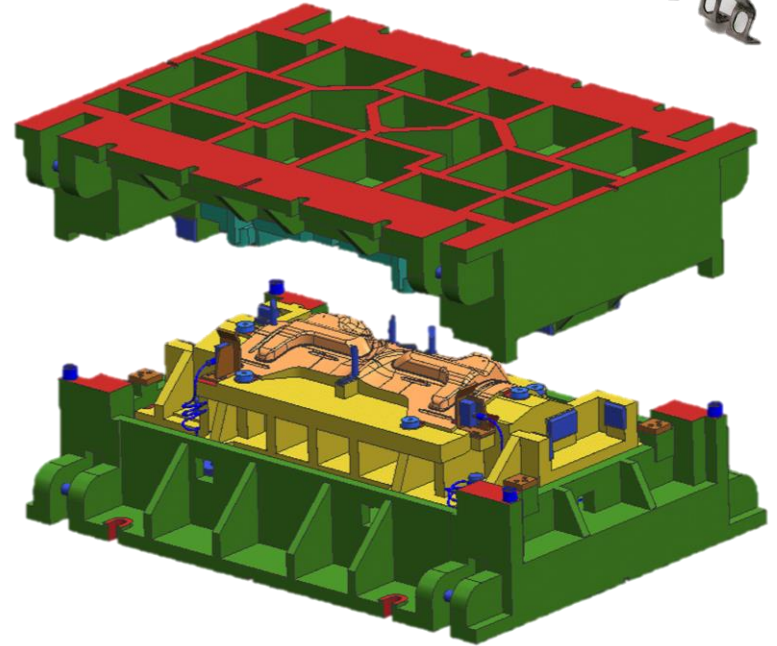
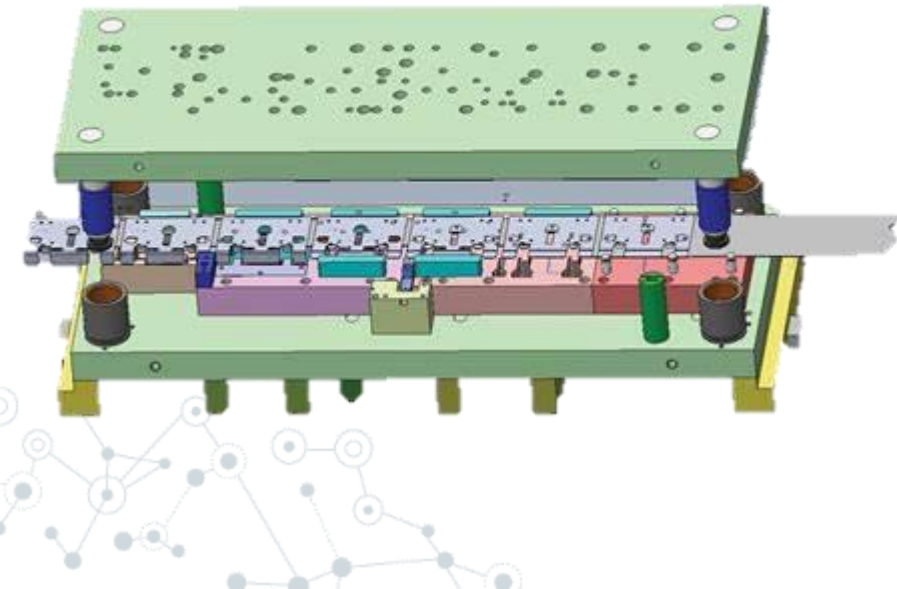

Our Profile



Exports - All types of Components & Parts



Machining Components

Sheet metal Components



Die Casting Components



Our Profile

Exports - All types of Components & Parts

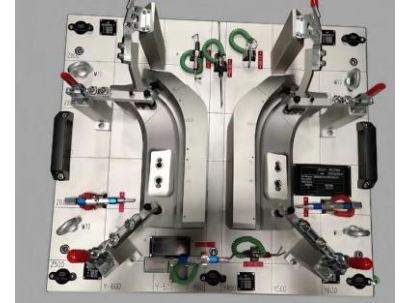

Plastic Components

Spares

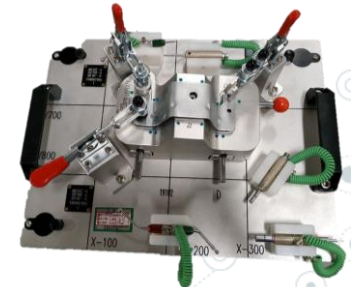
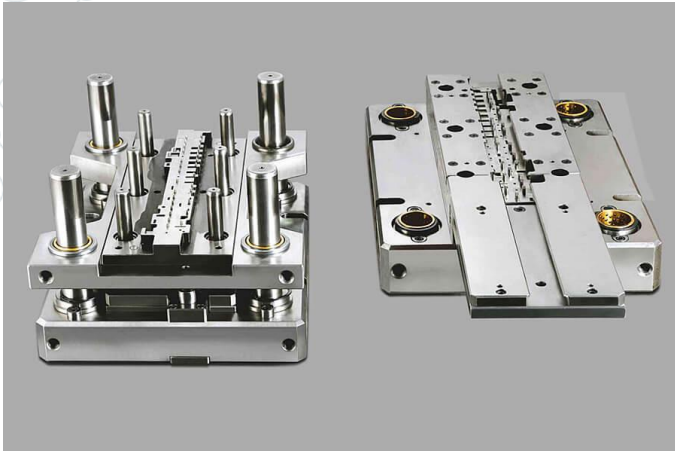

Tools & Fixtures

Our Profile

CUTTING TOOLS, TAPS & INSERTS

We are promoting our own Brand **INFI-CUT** Carbide Cutting Tools & Insert

- ✓ *Carbide End mill & Ball Nose for Aluminum, 45, 55, 65,70 HRC Materials.*
- ✓ *Turning & Milling Inserts for Aluminum, 45, 55, 65 HRC Materials.*
- ✓ *HSS / Carbide Taps for Aluminium, 45, 55, 65 HRC Materials.*

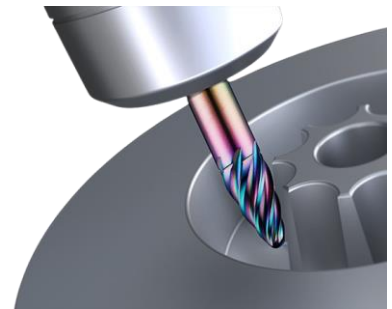
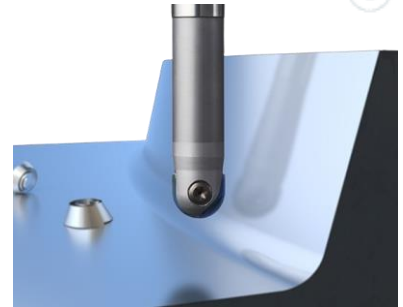
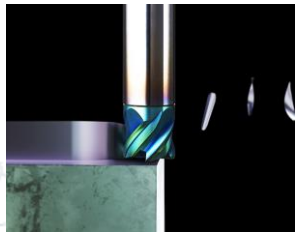
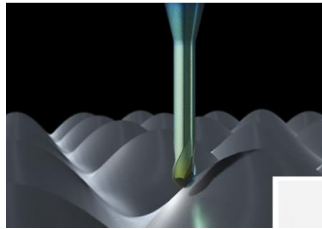
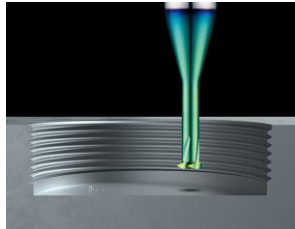

インパクト
INFI-CUT

Carbide Cutting Inserts



NTL Die & mould Standard Tool Parts Authorized Supplier for South India



Thank You

HAPPY TO START OUR
BUSINESS WITH YOUR
ESTEEMED ORGANIZATION



**INFITECH
SOLUTION**

Innovative Solutions & Expert Manufacturing

GST No:- 33BQVPS0450A1ZZ



インパクト
INFI-CUT

Carbide Cutting Inserts



www.infitechsolution.com

www.infitechsolution.co.in

sugumar@infitechsolution.com

marketing@infitechsolution.co.in

Call: +91- 9787000590,9384813570

044 - 47971864